



Article Nr / Obj. č.:

## 99-0012

## HL 9

**Two-handed lever riveting pliers for setting rivet nuts and rivet screws from M5 to M12.**

**Ruční dvoupákové nýtovací kleště pro usazování nýtovacích matic a šroubů M5 až M12.**

### Scope of use / Rozsah použití

| Rivet nuts<br>Závít nýtu   | M3 | M4 | M5 | M6 | M8 | M10 | M12 |
|--|----|----|----|----|----|-----|-----|
| Aluminium,<br>Brass<br>Hliník, mosaz   |    |    | ✓* | ✓* | ✓* | ✓   | ✓   |
| Steel<br>Ocel  |    |    | ✓* | ✓* | ✓* | ✓   |     |
| Stainless<br>Nerez   |    |    | ✓* | ✓* | ✓* | ✓   |     |
| Mandrels and<br>noses in the<br>package<br>Závítové tmy a<br>hubice v balení |    |    | ✓  | ✓  | ✓  | ✓   |     |

\* including threaded bolts  
včetně jednostranných šroubových nýtů



### Technical parameters / Technické parametry

|   |        |
|---|--------|
| <b>Working Stroke</b><br>Pracovní zdvih | 7 mm   |
| <b>Weight</b><br>Hmotnost               | 2 kg   |
| <b>Length</b><br>Délka                  | 510 mm |
| <b>Width</b><br>Šířka                   | 150 mm |

### Description / Charakteristika

- quick spin-on and spin-off of the mandrel save time and increase comfort
- pliers operation
- robust construction
- comfortable and fast operation
- used to install medium and large series of standard rivet nuts and rivet screws
- easy adjustable stroke
- high efficiency
- rychlonatáčení a vytáčení nýtu šetří čas a zvyšují komfort obsluhy kleští
- robustní konstrukce
- pohodlná rychlá obsluha
- vhodné pro zpracování středně velkých a velkých sérií standardních maticových nýtů a šroubových nýtů
- snadné nastavení zdvihu
- vysoká účinnost



## Dimensions of tool / Rozměry nářadí

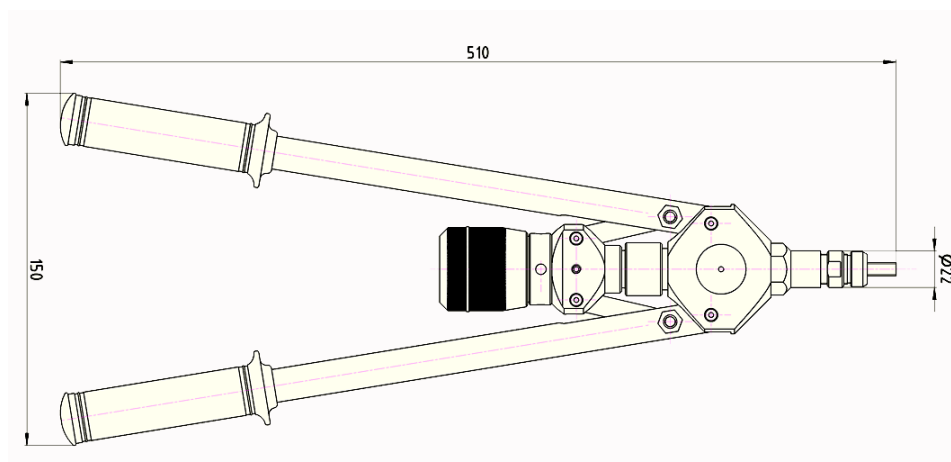

## Standard accessories / Standardní příslušenství

| Description<br>Popis                               | Article Number<br>Objednací číslo |
|--|-----------------------------------|
| <b>Mandrel M5</b><br>Závitový trn M5               | 87-0041                           |
| <b>Mandrel M6</b><br>Závitový trn M6               | 87-0042                           |
| <b>Mandrel M8</b><br>Závitový trn M8               | 87-0043                           |
| <b>Mandrel M10</b><br>Závitový trn M10             | 87-0044                           |
| <b>Nosepiece 5 Assembly</b><br>Náustek 5 komplet   | 87-0028                           |
| <b>Nosepiece 6 Assembly</b><br>Náustek 6 komplet   | 87-0029                           |
| <b>Nosepiece 8 Assembly</b><br>Náustek 8 komplet   | 87-0030                           |
| <b>Nosepiece 10 Assembly</b><br>Náustek 10 komplet | 87-0031                           |

## Optional accessories / Volitelné příslušenství

| Description<br>Popis                               | Article Number<br>Objednací číslo |
|--|-----------------------------------|
| <b>Inner Mandrel M5</b><br>Vnitřní závitový trn M5 | 87-0047                           |
| <b>Inner Mandrel M6</b><br>Vnitřní závitový trn M6 | 87-0048                           |
| <b>Inner Mandrel M8</b><br>Vnitřní závitový trn M8 | 87-0049                           |
| <b>Mandrel M12</b><br>Závitový trn M12             | 87-0045                           |
| <b>Nosepiece 12 Assembly</b><br>Náustek 12 komplet | 87-0032                           |

